

Aufbau -Lifttürschließer *Modell Z*

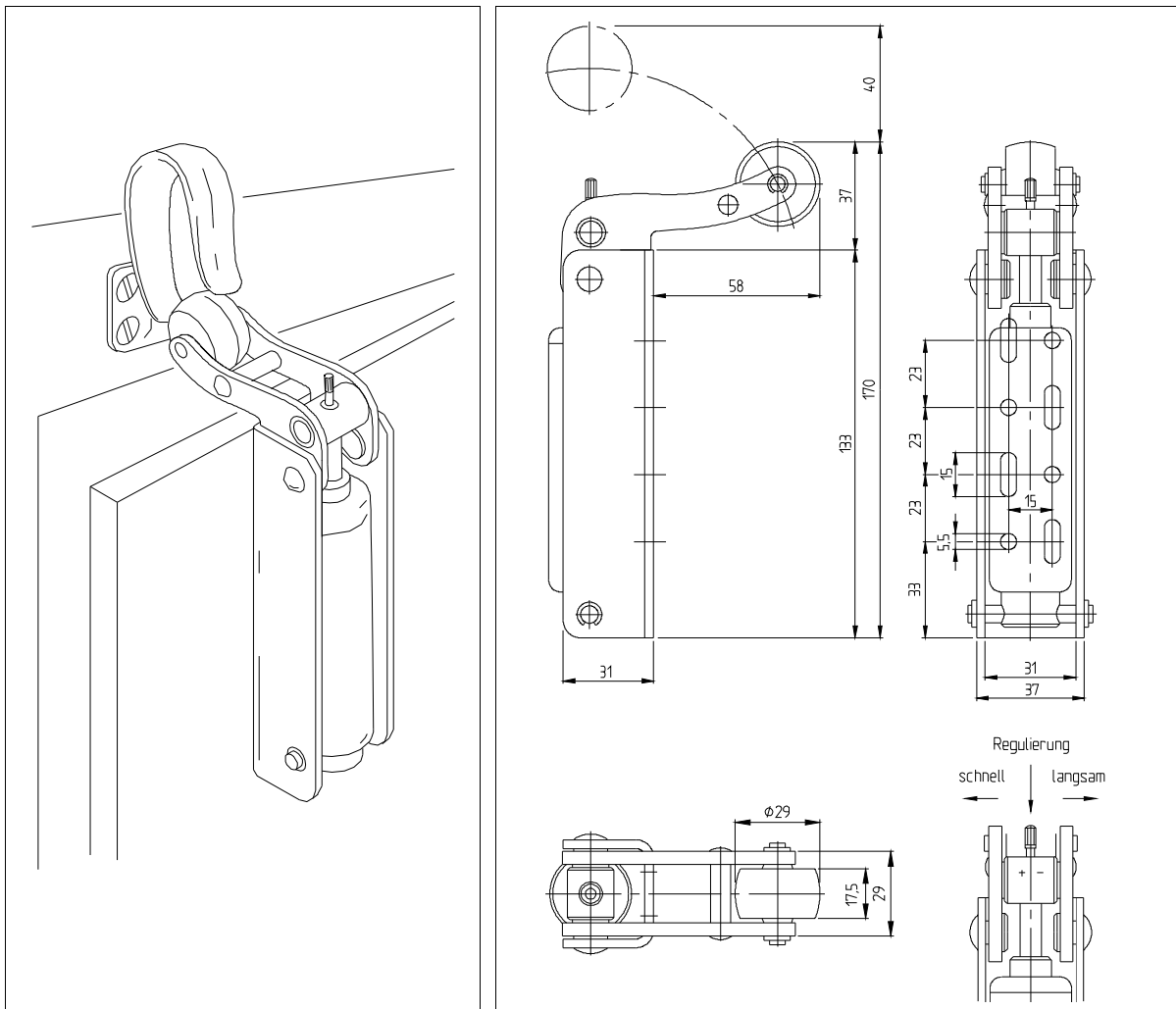

Modell / Eigenschaften	Schließkraft	Best.-Nr.:	Bemerkungen
Normale Feder	40 N	304 000	Rolle Ø 29 x 18,5 / Best.-Nr. 104 007
Starke Feder	60 N	305 000	Rolle Ø 29 x 18,5 / Best.-Nr. 104 007
Extra Starke Feder	80 N	306 000	
Einlaufkurve		304 004	

Ausführung: mit Endschlag möglich.
Regulierung: leichtgängige Innenregulierung.
Oberfläche: galvanisch verzinkt.